

Lave-linge automatiques

CE

REMARQUE : Ce manuel est
uniquement un supplément. Se
reporter aux instructions
complètes dans le manuel
d'installation et de
fonctionnement.

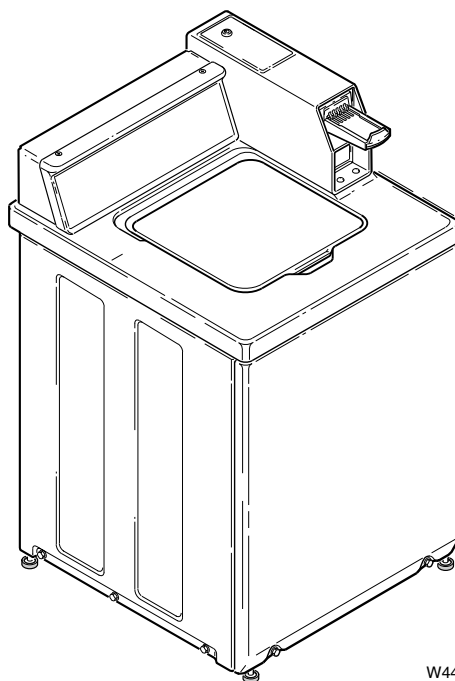

W4461

Conserver ce mode d'emploi pour toute consultation ultérieure.
(En cas de changement de propriétaire, ce manuel doit accompagner la machine.)

Alliance
Laundry Systems

www.comlaundry.com

Réf. 201072FR
Septembre 2002

— Supplément installation/fonctionnement —



AVERTISSEMENT

Pour des raisons de sécurité et pour réduire le risque d'incendie ou d'explosion, ne pas entreposer ni utiliser d'essence ou autres gaz et liquides inflammables au voisinage de cette machine ou de tout autre appareil électroménager.

W022FR

IMPORTANT : Lire l'ensemble des INSTRUCTIONS D'INSTALLATION/FONCTIONNEMENT avant d'utiliser le lave-linge.

Table des matières

Consignes de sécurité importantes	5
Installation	7
Dimensions et caractéristiques techniques	7
Installation du lave-linge	8
Étape 1 : Déposer l'attache d'expédition et le bouchon d'expédition	8
Étape 2 : Essuyer l'intérieur du panier de lavage	8
Étape 3 : Raccorder les tuyaux d'arrivée d'eau	8
Étape 4 : Raccorder le tuyau de vidange à la bouche de vidange	9
Étape 5 : Mettre le lave-linge à sa place et de niveau	11
Étape 6 : Brancher le lave-linge	11
Étape 7 : Verser de l'eau dans le lave-linge	11
Étape 8 : Contrôler le contacteur du couvercle	11
Étape 9 : Contrôler l'installation	11
Installation électrique	12
Mise à la terre	12
Alimentation en eau	13
Fonctionnement	15
Mode d'emploi des lave-linge électromécaniques	15
Étape 1 : Verser le détergent	15
Étape 2 : Charger le linge	15
Étape 3 : Fermer le couvercle	15
Étape 4 : Régler la température de lavage	15
Étape 5 : Démarrer le lave-linge	16
Mode d'emploi des lave-linge MDC	17
Étape 1 : Verser le détergent	17
Étape 2 : Charger le linge	17
Étape 3 : Fermer le couvercle	17
Étape 4 : Régler la température de lavage/type de tissu	17
Étape 5 : Introduire les pièces ou la carte	18
Étape 6 : Démarrer le lave-linge	18
Dépannage	19
Remise en place des accessoires d'expédition	19

Consignes de sécurité importantes

(à conserver)

	AVERTISSEMENT
<p>Il faut prendre les précautions élémentaires suivantes pour diminuer les risques d'incendie, de choc électrique, de blessures graves ou de mort pendant l'utilisation de la machine à laver :</p>	
W023F	

1. Lire le mode d'emploi complet avant d'utiliser le lave-linge.
2. Pour brancher correctement le lave-linge à la terre, se reporter aux INSTRUCTIONS DE MISE À LA TERRE du manuel d'INSTALLATION.
3. Ne pas laver d'articles ayant été préalablement nettoyés, trempés ou salis à l'essence, aux solvants de nettoyage à sec ou autres produits inflammables ou explosifs susceptibles de dégager des vapeurs pouvant s'enflammer ou exploser.
4. Ne pas verser d'essence, solvants de nettoyage à sec ou autres produits inflammables ou explosifs dans l'eau de lavage. Ces produits dégagent des vapeurs pouvant s'enflammer ou exploser.
5. Dans certaines conditions, de l'hydrogène gazeux peut se dégager d'un circuit d'eau chaude n'ayant pas été utilisé pendant deux semaines ou plus. **L'HYDROGÈNE GAZEUX EST EXPLOSIF. Si le circuit d'eau chaude n'a pas été utilisé pendant une telle durée, ouvrir tous les robinets d'eau chaude et laisser l'eau couler pendant plusieurs minutes avant d'utiliser une machine à laver ou une laveuse-sécheuse combinée. Ceci libérera toute accumulation d'hydrogène gazeux. CE GAZ EST INFLAMMABLE, NE PAS FUMER OU UTILISER UNE FLAMME NUE DURANT CETTE OPÉRATION.**
6. Ne pas laisser les enfants jouer sur ou à l'intérieur du lave-linge. Lorsque le lave-linge est utilisé à proximité d'enfants, ceux-ci doivent faire l'objet d'une surveillance renforcée. Cette règle de sécurité s'applique à tous les appareils électroménagers.
7. Avant la mise hors service ou au rebut du lave-linge, déposer le couvercle de la cuve de lavage.
8. Ne pas mettre la main dans le lave-linge durant la rotation du panier de lavage ou de l'agitateur.
9. Ne pas installer ni entreposer le lave-linge dans un endroit exposé à l'eau ou aux intempéries.
10. Ne pas modifier les boutons de commande.
11. Ne pas réparer ou remplacer des pièces ni tenter d'intervenir sur le lave-linge autrement que conformément aux consignes spécifiques du manuel d'entretien ou autres guides de réparation destinés à l'utilisateur et à condition de comprendre ces consignes et d'être capable de les exécuter.
12. Pour réduire les risques d'électrification et d'incendie, **NE PAS** utiliser de rallonge électrique ni de bloc multiprise pour brancher le lave-linge sur la source de courant.
13. Utiliser le lave-linge pour l'emploi auquel il est destiné uniquement, à savoir laver les vêtements.
14. **TOUJOURS** débrancher le lave-linge de la prise de courant avant toute opération d'entretien ou de réparation. Débrancher le cordon d'alimentation en le tenant par la fiche, pas par le câble.
15. Installer le lave-linge conformément aux INSTRUCTIONS D'INSTALLATION. Tous les branchements d'eau, de vidange, de courant électrique et de mise à la terre doivent être conformes à la réglementation locale et, le cas échéant, exécutés par du personnel autorisé. Ne pas le faire soi-même à moins d'en avoir les compétences !
16. Pour réduire les risques d'incendie, ne pas placer dans le lave-linge des articles comportant des traces de substances inflammables du type huile végétale, huile moteur, produits inflammables, diluants, etc., ou d'autres produits chimiques, tel que des torchons ou serpillières. Ces substances inflammables peuvent provoquer une combustion spontanée du tissu.
17. Ne pas utiliser d'adoucissant ni de produit antistatique sauf si cela est recommandé par le fabricant de l'adoucissant ou du produit antistatique.
18. Garder le lave-linge en bon état. Les chocs ou chutes du lave-linge peuvent le rendre moins sûr. Le cas échéant, le faire contrôler par un technicien d'entretien qualifié.

Supplément installation/fonctionnement

19. Si le cordon d'alimentation est endommagé, veiller à le remplacer par un cordon ou ensemble prévu à cet effet, disponibles auprès du fabricant ou de réparateurs agréés.
20. Prévoir des robinets d'arrêt sur les branchements d'eau et vérifier que les raccords de flexibles d'alimentation sont bien serrés. FERMER les robinets d'arrêt à la fin de chaque journée de lavage.
21. Le couvercle doit IMPÉRATIVEMENT ÊTRE FERMÉ lors de l'agitation ou de l'essorage. NE PAS court-circuiter le contacteur du couvercle pour permettre la marche de l'agitateur ou l'essorage du lave-linge avec le couvercle ouvert. Si le couvercle est ouvert durant l'essorage, un frein immobilise le panier de lavage en l'espace de quelques secondes. Si le panier ne s'arrête pas alors que le couvercle est ouvert, mettre le lave-linge hors service et appeler un réparateur.
22. Toujours suivre les instructions figurant sur les emballages des produits nettoyants et d'aide au nettoyage. Respecter tous les avertissements et mises en garde. Pour réduire les risques d'empoisonnement et de brûlures chimiques, toujours garder ces produits hors de portée des enfants (de préférence dans un placard verrouillé).
23. Toujours suivre les consignes d'entretien fournies par le fabricant du vêtement.
24. Ne jamais faire fonctionner le lave-linge si des protections ou panneaux ont été démontés.
25. NE PAS faire fonctionner le lave-linge si des pièces sont cassées ou manquantes.
26. NE PAS neutraliser les dispositifs de sécurité.
27. L'installation, l'entretien et/ou l'utilisation de cette machine de façon non conforme aux instructions du fabricant peuvent produire des situations présentant des risques de dommages corporels et matériels.

REMARQUE : Les AVERTISSEMENTS ET CONSIGNES DE SÉCURITÉ IMPORTANTES figurant dans ce manuel ne sont pas destinés à couvrir toutes les situations susceptibles de se produire. Faire preuve de bon sens, de précaution et d'attention lors de l'installation, l'entretien et l'utilisation du lave-linge.

Toujours contacter le revendeur, le distributeur, un réparateur ou le fabricant en cas de problèmes ou de situations difficiles à comprendre.

Installation

Dimensions et caractéristiques techniques

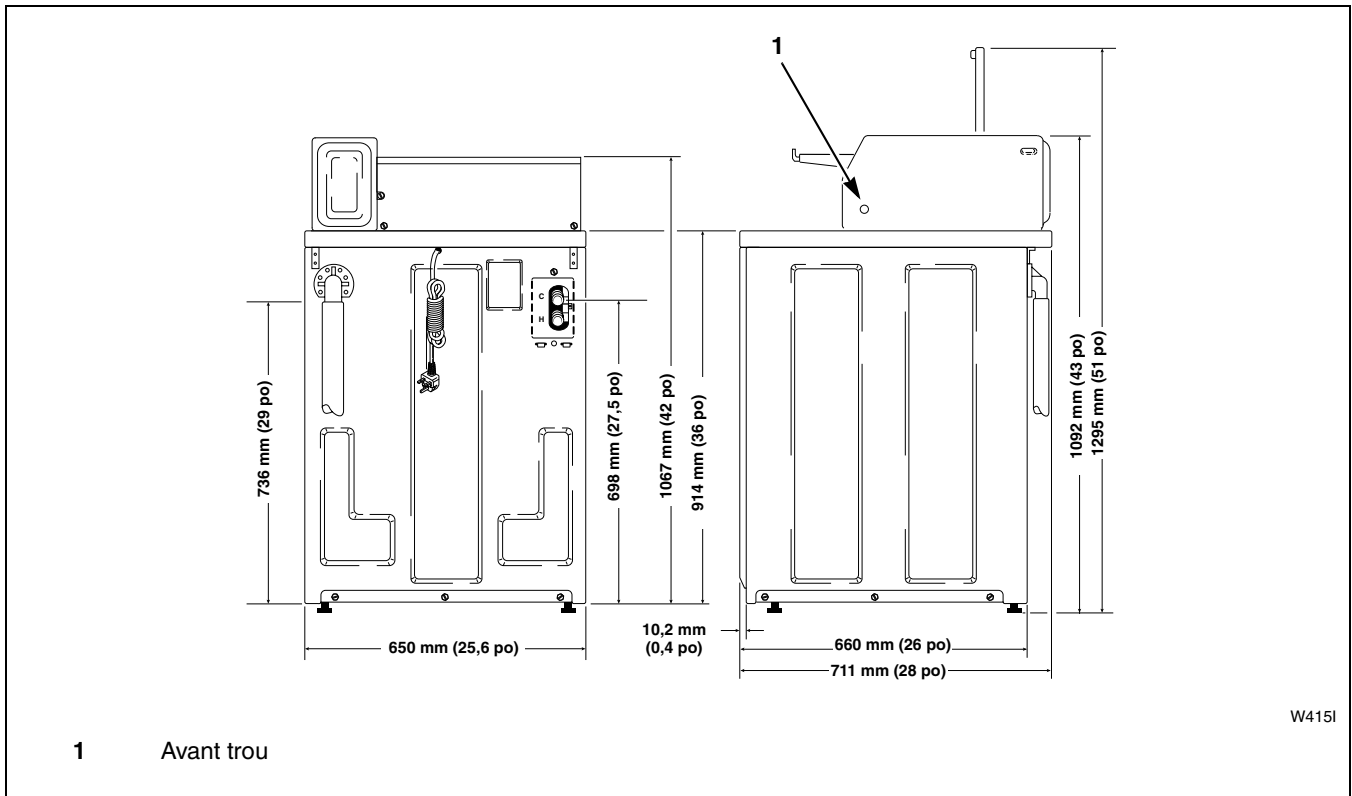

Installation du lave-linge

REMARQUE : Ce manuel est uniquement un supplément. Se reporter aux instructions complètes dans le manuel d'installation et de fonctionnement.

Étape 1 : Déposer l'attache d'expédition et le bouchon d'expédition

IMPORTANT : Conserver l'attache et le bouchon d'expédition pour pouvoir les remettre en place chaque fois que le lave-linge doit être déplacé ou transporté.

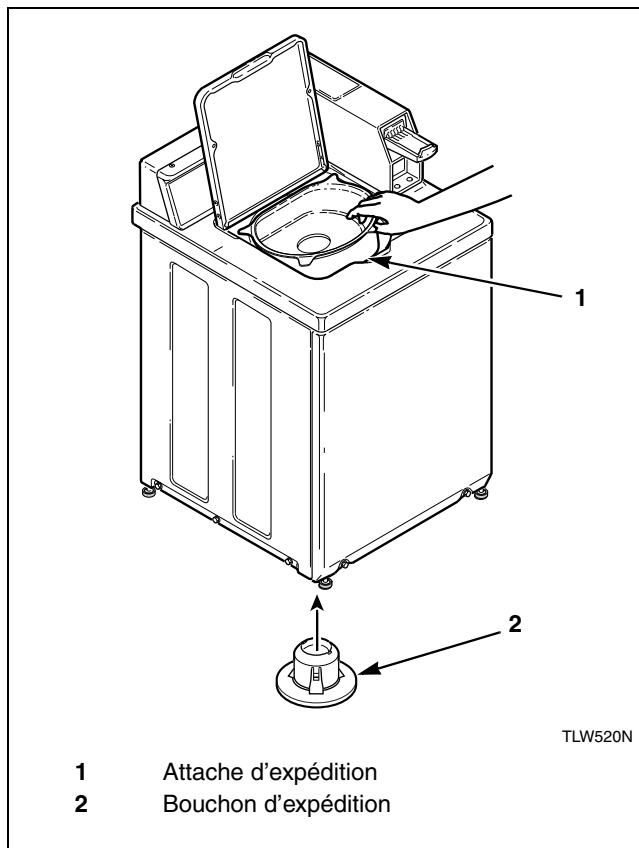

Figure 1

Étape 2 : Essuyer l'intérieur du panier de lavage

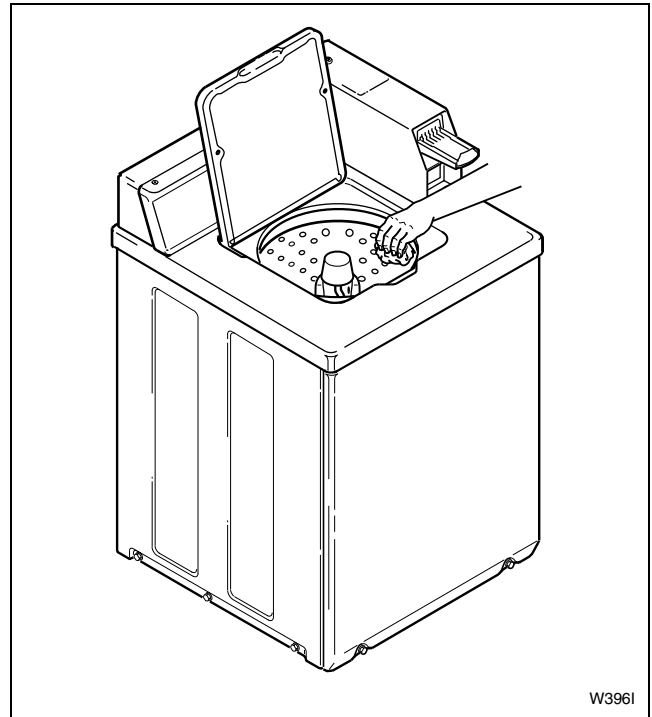

Figure 2

Étape 3 : Raccorder les tuyaux d'arrivée d'eau

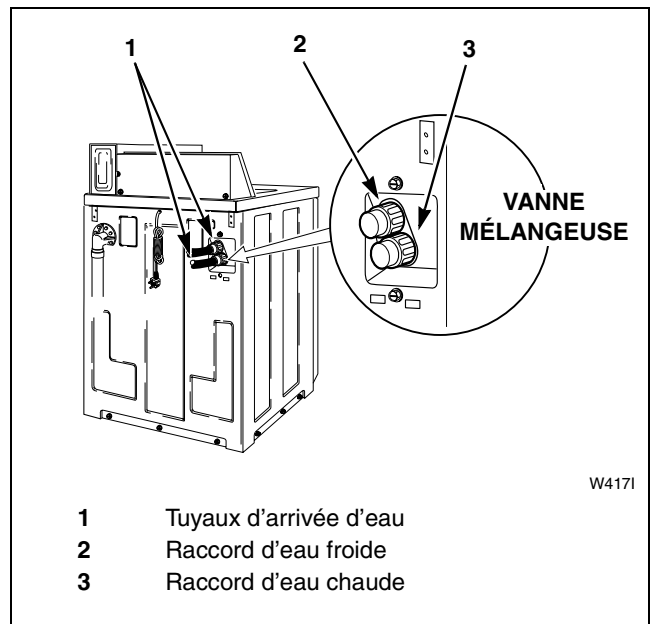

Figure 3

Tuyaux sans raccord métrique

Introduire des rondelles en caoutchouc dans les raccords des tuyaux d'arrivée d'eau. Raccorder les tuyaux d'eau aux robinets d'arrivée d'eau. Ouvrir les robinets d'eau et rincer les conduites. Brancher les tuyaux sur les raccords d'eau froide et d'eau chaude à l'arrière du lave-linge.

Tuyaux à raccord métrique

Raccorder le côté de couleur **NOIRE** des tuyaux d'arrivée d'eau (avec les rondelles en caoutchouc) aux robinets d'arrivée d'eau. Brancher le côté de couleur **LAITON** des tuyaux (avec les rondelles en caoutchouc) sur les raccords d'eau chaude et d'eau froide de la vanne mélangeuse à l'arrière du lave-linge.

IMPORTANT : NE PAS fausser le filetage ni serrer de façon excessive.

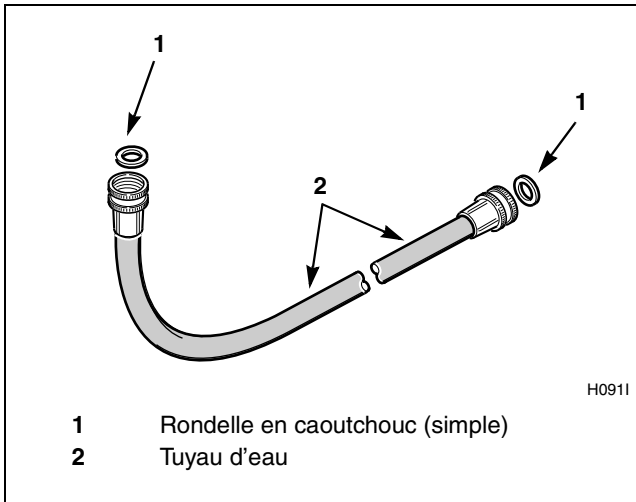

Figure 4

Étape 4 : Raccorder le tuyau de vidange à la bouche de vidange

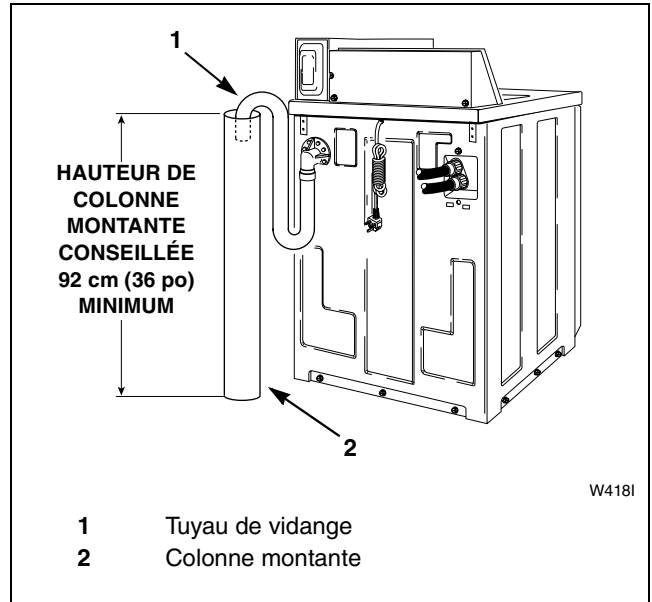

Figure 5

IMPORTANT : La bouche de vidange doit accepter un tuyau de vidange de diamètre extérieur 3,8 cm (1,5 po) minimum.

Supplément installation/fonctionnement

Installation d'une colonne montante haute

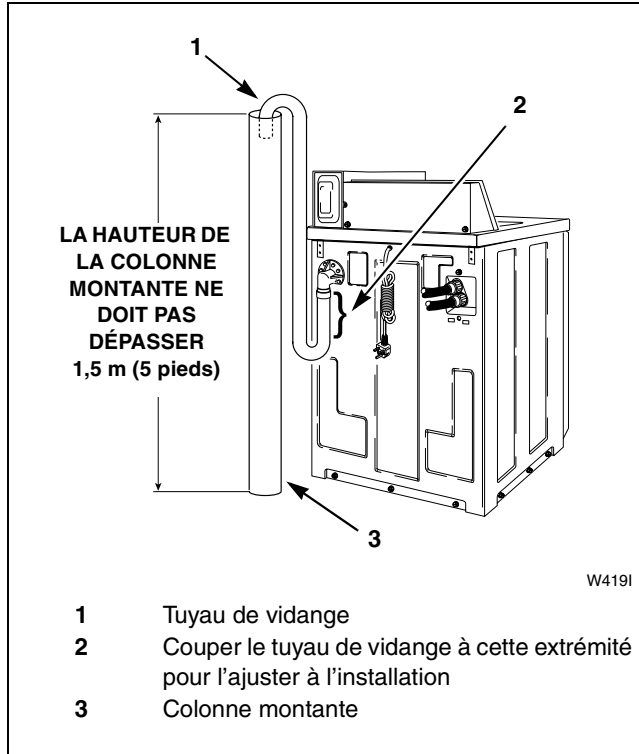

Figure 6

Installation d'une colonne montante basse

REMARQUE : Ce type d'installation nécessite le clapet antisiphon n°562P3 et le raccord de tuyau n°25863 (proposés en supplément).

FACULTATIF : Rallonger le colonne montante jusqu'à la hauteur conseillée de 91,4 cm (36 pouces).

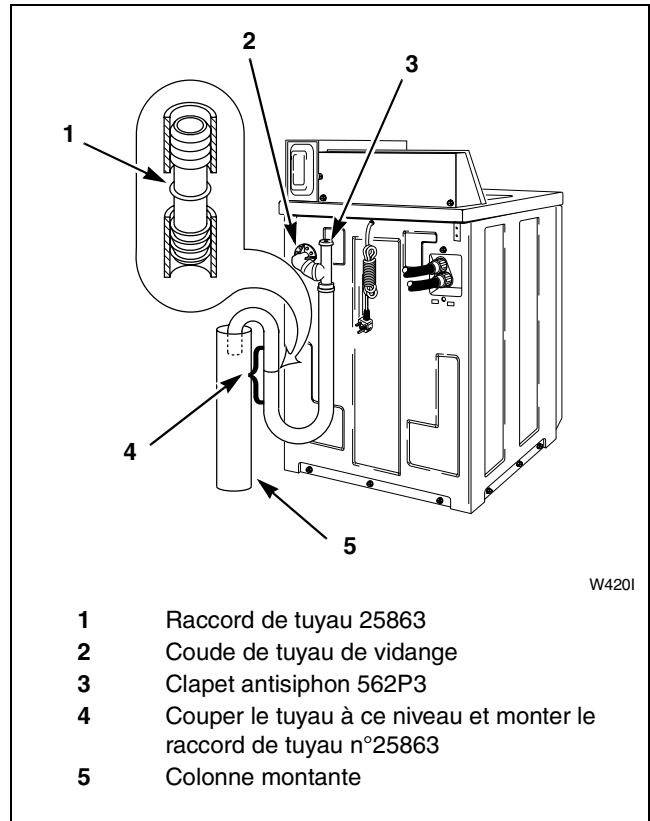

Figure 7

Étape 5 : Mettre le lave-linge à sa place et de niveau

REMARQUE : Pour les sols irréguliers, un kit de rallonge de pied arrière réglable n°566P3 est proposé en supplément.

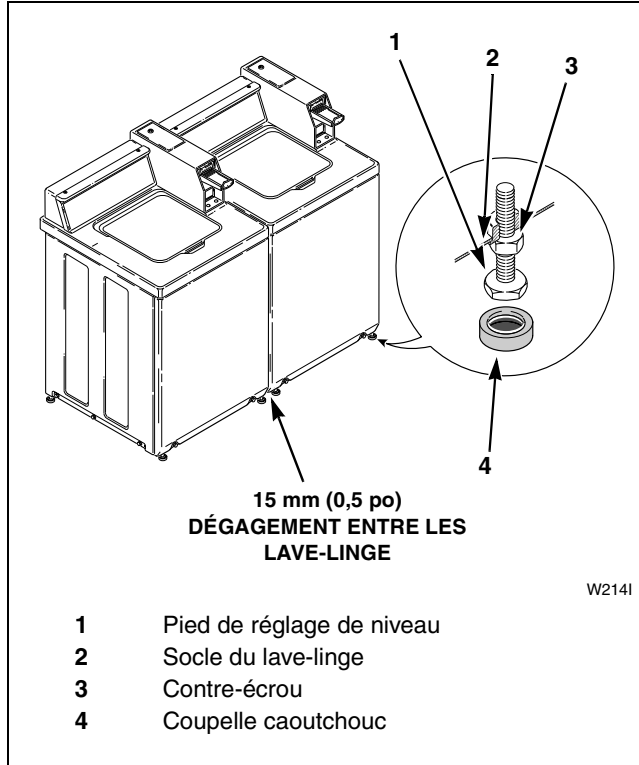

Figure 8

Étape 6 : Brancher le lave-linge

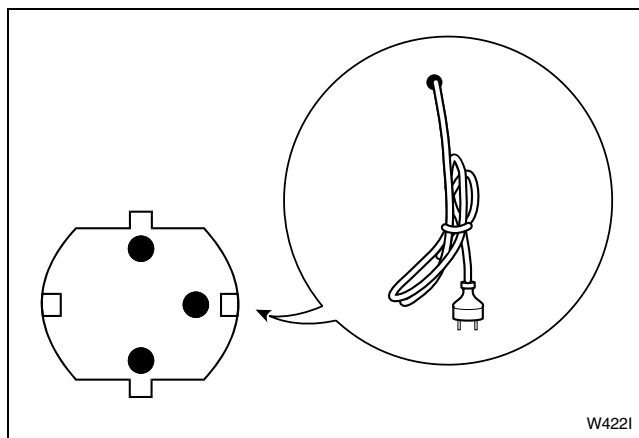

Figure 9

Étape 7 : Verser de l'eau dans le lave-linge

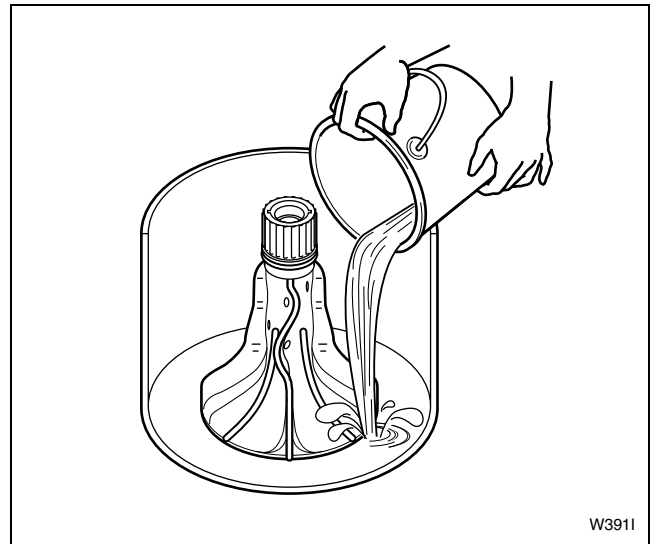

Figure 10

Étape 8 : Contrôler le contacteur du couvercle

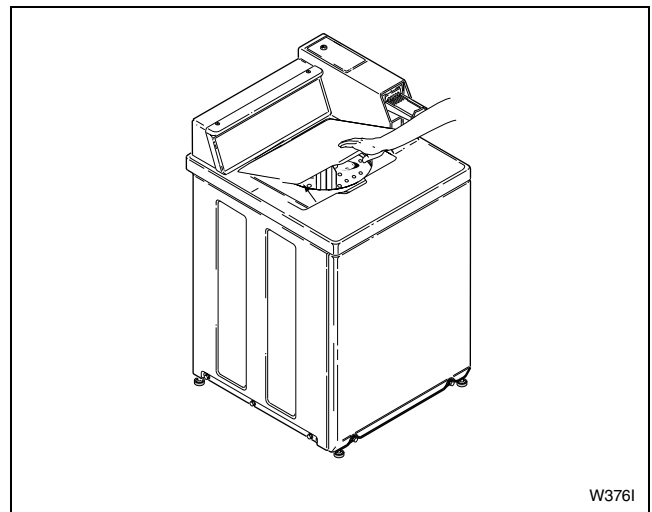



Figure 11

Étape 9 : Contrôler l'installation

Installation électrique

(230 V, 50 Hz)

REMARQUE : Ce manuel est uniquement un supplément. Se reporter aux instructions complètes dans le manuel d'installation et de fonctionnement.

	AVERTISSEMENT
<p>Pour réduire les risques d'incendie, d'électrisation, de blessures graves et de mort, tous les câblages et mises à la terre doivent IMPÉRATIVEMENT être conformes à la réglementation locale en vigueur. Il appartient au client de faire contrôler le câblage et les fusibles par un électricien qualifié afin de s'assurer que la lingerie dispose d'une alimentation électrique appropriée pour faire fonctionner le lave-linge.</p>	
<small>W246FR</small>	

	AVERTISSEMENT
<p>Pour réduire les risques d'électrisation et d'incendie, NE PAS utiliser de rallonge électrique ni de bloc multiprise pour brancher le lave-linge sur la source de courant.</p>	
<small>W082FR</small>	

Le lave-linge est conçu pour fonctionner sur son propre circuit électrique monophasé 230 V, 50 Hz polarisé avec terre et doit être conforme à la réglementation en vigueur.

Mise à la terre

Le lave-linge doit être raccordé à la terre. En cas de problème de fonctionnement ou de panne, le raccordement à la terre réduit les risques d'électrisation en fournissant un chemin de moindre résistance au courant électrique. Le lave-linge est muni d'un cordon électrique à conducteur de terre et d'une fiche à broche de terre. La fiche doit être branchée sur une prise adaptée correctement installée et raccordée à la terre en conformité avec toute la réglementation en vigueur.

	AVERTISSEMENT
<p>Le mauvais branchement du conducteur de mise à la terre de l'équipement peut présenter des risques de choc électrique. En cas de doute sur la mise à la terre de la machine à laver, faire inspecter le circuit par un électricien ou technicien qualifié.</p>	
<small>W032FR</small>	

Ne pas modifier la fiche fournie avec le lave-linge – si elle ne passe pas dans la prise, faire installer une prise adaptée par un électricien qualifié.

	AVERTISSEMENT
<p>Tout démontage nécessitant l'emploi d'outils doit être effectué par un réparateur qualifié.</p>	
<small>W299FR</small>	

REMARQUE : La prise électrique doit être située à un endroit facilement accessible une fois la machine en place. Si la machine est câblée, prévoir un coupe-circuit à lame d'air de 3 mm [335-1 (22.2) (24.3)].

Alimentation en eau

REMARQUE : Ce manuel est uniquement un supplément. Se reporter aux instructions complètes dans le manuel d'installation et de fonctionnement.



AVERTISSEMENT

Dans certaines conditions, il peut y avoir production d'hydrogène dans un système d'eau chaude qui n'est pas utilisé pendant au moins deux semaines. **L'HYDROGENE EST EXPLOSIF.** Si le système d'eau chaude n'a pas été utilisé pendant une telle période et avant d'utiliser la machine à laver, ouvrir les robinets d'eau chaude et laisser l'eau couler pendant plusieurs minutes. Ceci permet à l'hydrogène de s'échapper. Ce gaz est inflammable. Il ne faut pas fumer ni utiliser une flamme à ce moment-là.

W029FR

Le lave-linge nécessite deux robinets d'eau de 19,1 mm (3/4 pouce) standard alimentés sous une pression comprise entre 1,4 et 8,3 bar (20 à 120 psi).

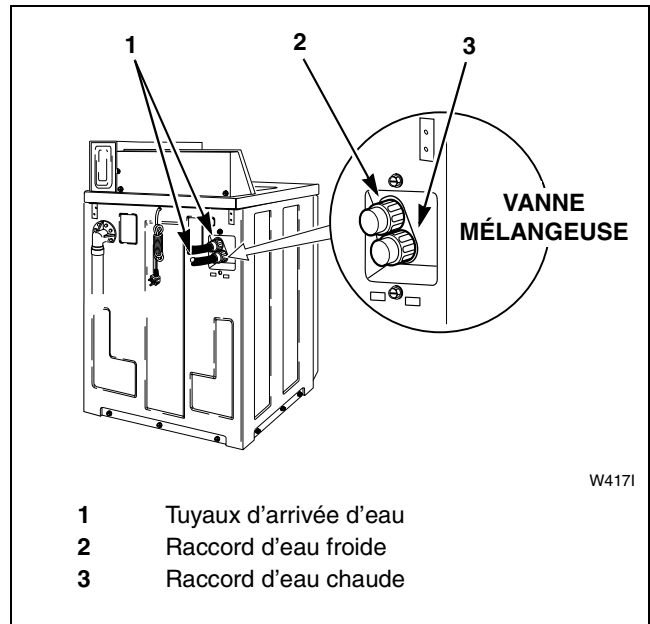

Figure 12

Fonctionnement

Mode d'emploi des lave-linge électromécaniques

REMARQUE : Ce manuel est uniquement un supplément. Se reporter aux instructions complètes dans le manuel d'installation et de fonctionnement.

Étape 1 : Verser le détergent

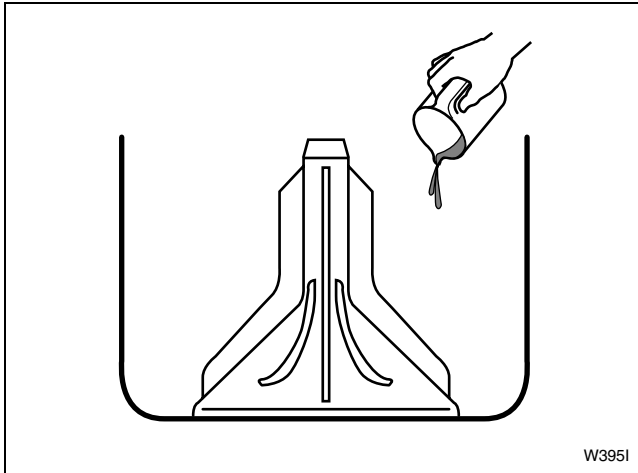

Figure 13

Étape 2 : Charger le linge

Placer les vêtements secs sans serrer dans le panier – NE PAS surcharger ! (Charge maximale sèche 6,5 kg)

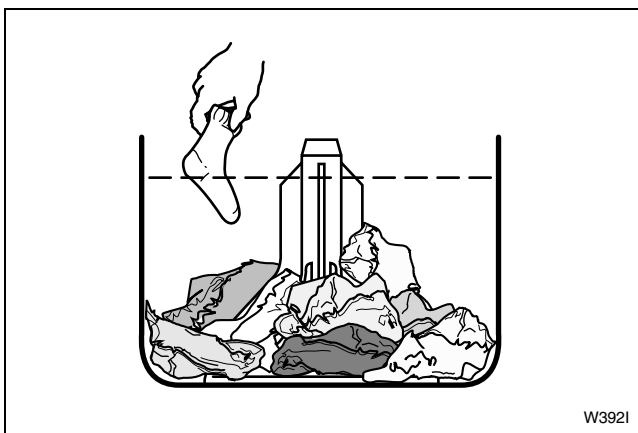

Figure 14

Étape 3 : Fermer le couvercle

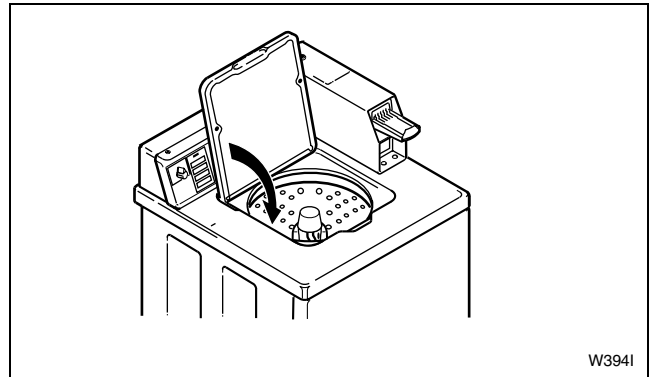

Figure 15

Étape 4 : Régler la température de lavage



 CPW83	CHAUD
 CPW84	TIÈDE
 CPW85	FROID

Tableau 1

REMARQUE : Toujours suivre les consignes d'entretien figurant sur l'étiquette.

Étape 5 : Démarrer le lave-linge

Modèles à monnaie

Introduire l'argent.

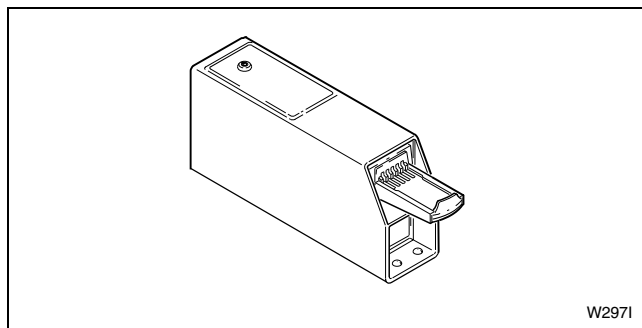



Figure 16

	AVERTISSEMENT
<p>Pour réduire les risques de dommages corporels, attendre que tous les voyants soient éteints et que tous les organes mobiles se soient à l'arrêt avant de sortir le linge du lave-linge.</p>	
W092FR	

Mode d'emploi des lave-linge MDC

REMARQUE : Ce manuel est uniquement un supplément. Se reporter aux instructions complètes dans le manuel d'installation et de fonctionnement.

Étape 1 : Verser le détergent

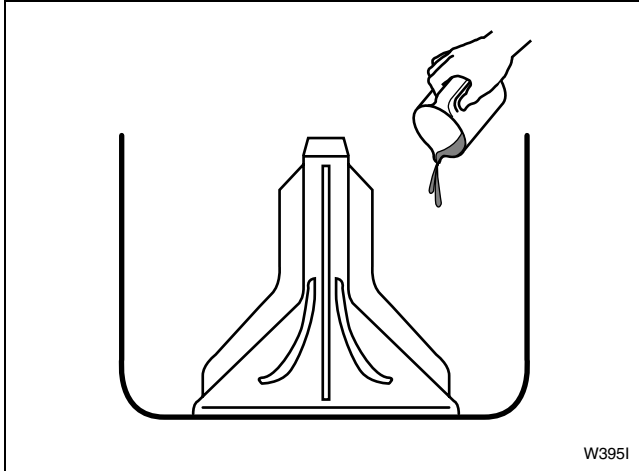

Figure 17

Étape 2 : Charger le linge

Placer les vêtements secs sans serrer dans le panier – NE PAS surcharger ! (Charge maximale sèche 6,5 kg)

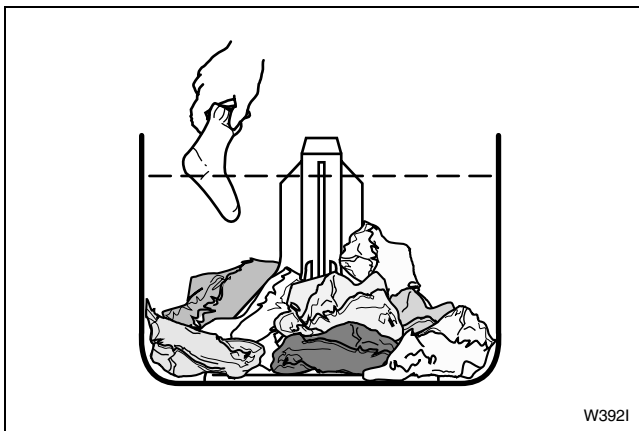

Figure 18

Étape 3 : Fermer le couvercle

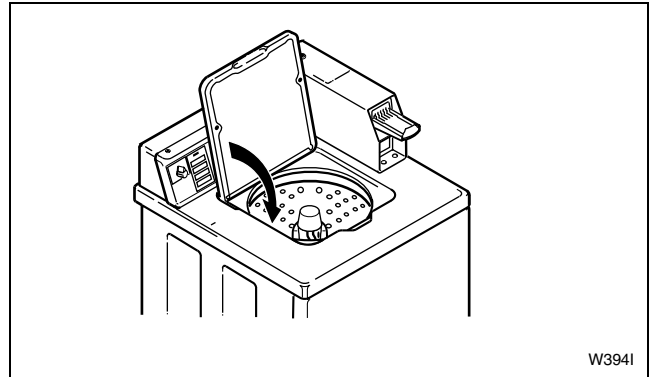

Figure 19

Étape 4 : Régler la température de lavage/ type de tissu

<p>TLW1931N</p>	CHAUD/TRÈS SALE
<p>TLW1933N</p>	TIÈDE/NORMAL
<p>TLW1935N</p>	TIÈDE/TESSU INFROISSABLE
<p>TLW1936N</p>	FROID/DÉLICAT

Tableau 2

REMARQUE : Toujours suivre les consignes d'entretien figurant sur l'étiquette.

Étape 5 : Introduire les pièces ou la carte

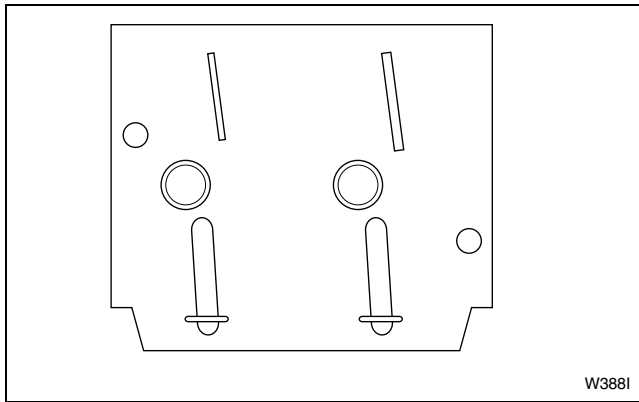

Figure 20

Étape 6 : Démarrer le lave-linge

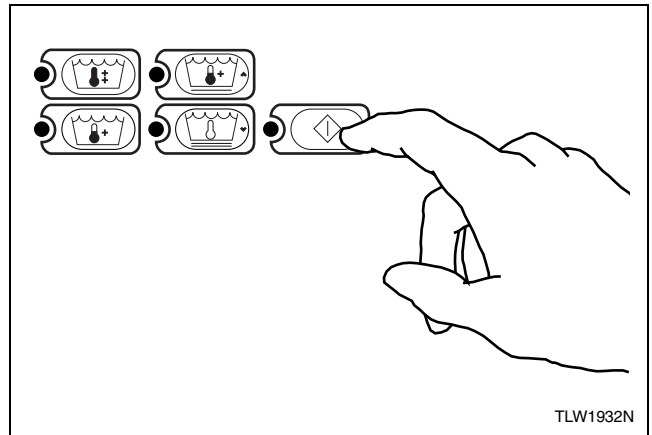

Figure 22

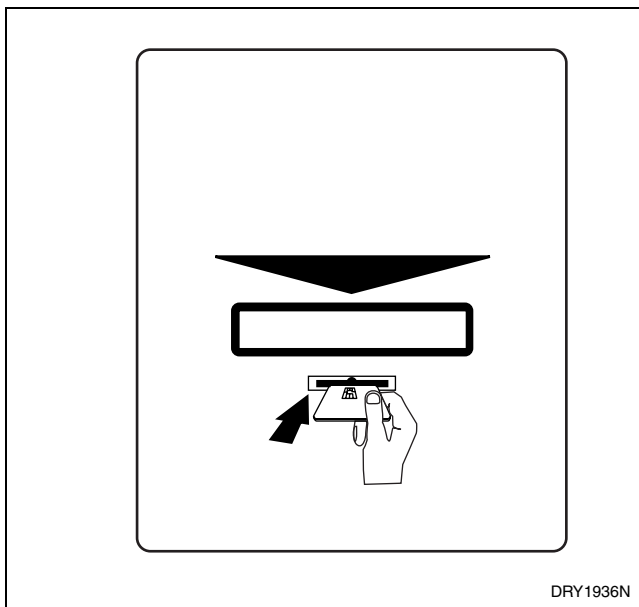

Figure 21

	AVERTISSEMENT
<p>Pour réduire les risques de dommages corporels, attendre que tous les voyants soient éteints et que tous les organes mobiles se soient à l'arrêt avant de sortir le linge du lave-linge.</p>	
<p>W092FR</p>	

Dépannage

REMARQUE : Ce manuel est uniquement un supplément. Se reporter aux instructions complètes dans le manuel d'installation et de fonctionnement.

Remise en place des accessoires d'expédition

Attache d'expédition

Ouvrir le couvercle et poser l'attache sur l'agitateur du lave-linge, en introduisant d'abord le dos de l'attache dans l'ouverture du couvercle.

Bouchon d'expédition

Le bouchon s'adapte dans deux orifices : l'orifice du socle et l'orifice pour bouchon d'expédition à la base du dôme pivotant mobile. Le bouchon doit **IMPÉRATIVEMENT** être enfoncé dans les deux orifices pour éviter tout dommage du lave-linge. Se reporter à la *Figure 23*.

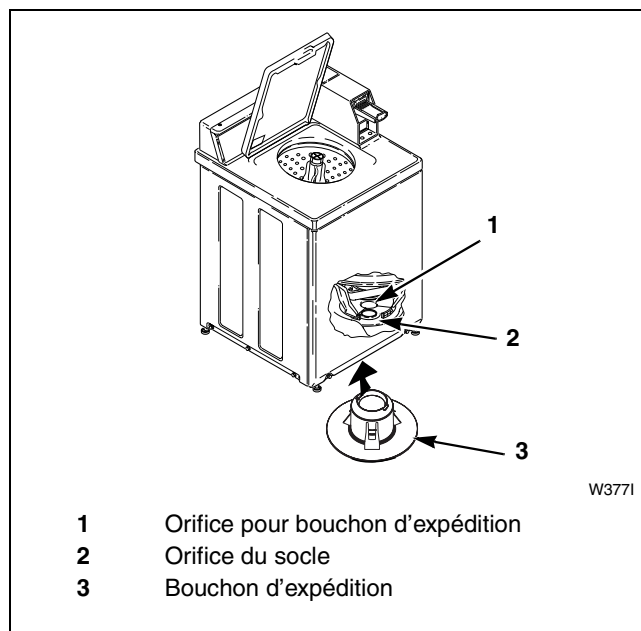

Figure 23

